

instruction manual

**eredeti használati utasítás
návod na použitie
manual de utilizare
uputstvo za upotrebu
navodilo za uporabo
návod k použití
instrukcja użytkowania
uputa za uporabu**



FKOS 7 • FKOS 9 • FKOS 11 • FKOS 13

Figure 1 / 1. ábra / 1. obrázok / Fig. 1 / 1. skica / 1. skica / 1. obrázek / rys. 1. / 1. slika

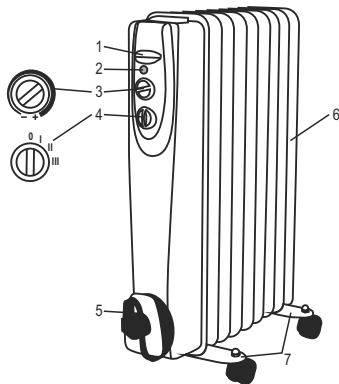

Figure 2 / 2. ábra / 2. obrázok / Fig. 2 / 2. skica / 2. skica / 2. obrázek / rys. 2. / 2. slika

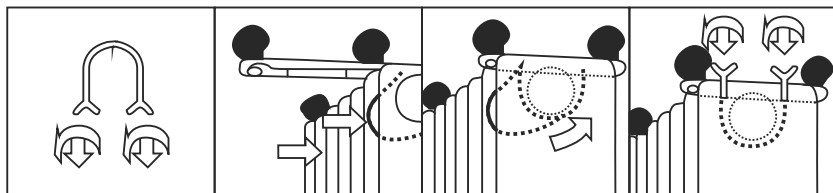
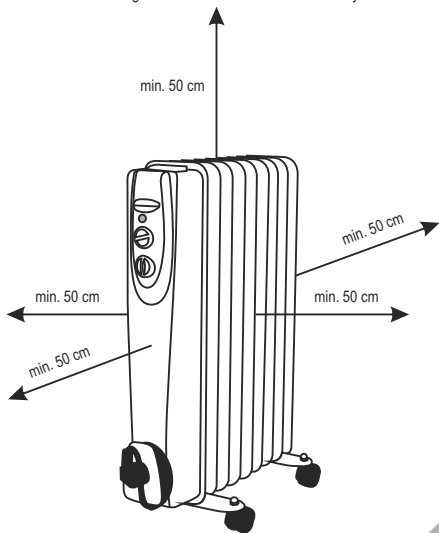

Figure 3 / 3. ábra / 3. obrázok / Fig. 3 / 3. skica / 3. skica / 3. obrázek / rys. 3. / 3. slika



A termék használatba vétele előtt, kérjük, olvassa el az alábbi használati utasítást és őrizze is meg. Az eredeti leírás magyar nyelven készült.

Ezt a készüléket nem szánták csökkent fizikai, érzékelési vagy szellemi képességgű, illetve tapasztalattal vagy ismerettel nem rendelkező személyek általi használatra (beleértve a gyermekeket is), kivéve, ha egy olyan személy felügyeli, vagy tájékoztatja őket, a készülék használatát illetően, aki egyben felelős a biztonságukért. Gyermekek esetében ajánlatos a felügyelet, vagy biztosítás, hogy a gyermekek ne játszanak a készülékekkel.

olajradiátor beltéri helyiségek levegőjének felmelegítésére • 3 fűtési fokozat • beépített termosztát • működést visszajelző lámpa • túlmelegedés és felbillenés védelemmel • darabonkénti nyomásellenőrzés • súlyleszett hordtűl • kábeltartóval

FELÉPÍTÉS (1. ábra)

1. súlyszettelt hordtűl • 2. működést visszajelző lámpa • 3. termosztát kapcsoló • 4. üzemmod kapcsoló • 5. csatlakozókábel és kábeltartó • 6. olajjal feltöltött radiátor tagok • 7. talp kerekkel

ÜZEMBE HELYEZÉS

1. Üzembe helyezés előtt óvatosan távolítsa el a csomagolóanyagot, nehogy megsérüljön a készülék vagy a csatlakozóvezeték. Bármilyen sérülés esetén tilos üzembe helyezni!
2. A készülék kizárólag száraz beltéri körülmények között használható!
3. Vegye ki a dobzóbil a készüléket. Ezután fordítsa a teljesre és tegye le szilárd, vízszintes felületre. Ebben az állapotban tilos áram alá helyezni!
4. A talpakra csavarozza rá a kerekeket úgy, hogy a talp domború fele legyen felül.
5. A 2. ábra szerint szerelje fel a talpakat a készülékre. Az első kerekeket az első két radiátortag közé, a hátsó kerekeket az utolsó két radiátortag közé kell szerelni.
6. Állítsa a kerekeire a készület, szilárd, vízszintes felületre! A működéshez biztosítani kell a megfelelő levegő szabad áramlását, ezért vegye figyelembe az 3. ábrán feltüntetett minimális elhelyezési távolságokat. Várjon 2-3 percet!
7. A készülék üzemmod kapcsolója (4) kikapcsol, „0” állásban legyen!
8. Csatlakoztassa a készüléket szabványos földelt fal csatlakozójalzatba! Ezzel a készülék üzemkész.

ÜZEMELTETÉS

A készüléket üzemmod kapcsolójával (4) a következő üzemmodokból választhat:
A. Fűtés ki van kapcsolva. Teljes kikapcsoláshoz a termosztátot is forgassa az óramutató járásával ellentétesen, teljesen balra.

I / II / III: Kiválasztható fűtési fokozatok; részletes adatok a műszaki adatoknál.
A termosztátot (3) beállíthatja a szoba állandó hőmérsékletét. A készülék az I, II vagy III üzemmodban bekapcsol, amint a levegő hőmérséklete a beállított érték alá csökken. Amint eléri a beállított hőmérsékletet, a készülék kikapcsol. Ha magasabb hőmérsékletet szeretne, forgassa a termosztát gombját az óramutató járásának megfelelően, ha alacsonyabbat, akkor azzal ellentétesen.

Az üzemelés visszajelző lámpa 0, I, II és III fokozatban is világít, ha a termosztát bekapcsol. Ha a termosztát kikapcsolja a készüléket, a visszajelző lámpa nem világít.

Ha a termosztátot az óramutató járásának megfelelő irányba forgatja, kattanó hangot hall, és a visszajelző lámpa nem kezd világítani, akkor aktiválódott a túlmelegedés elleni védelem. Tekerje az üzemmod kapcsolót „0” pozícióba, majd áramtalanítsa a készüléket a csatlakozódugó kihúzásával. Hagyja lehűlni a készüléket (min. 30 perc). Ellenőrizze, hogy biztosított-e a levegő szabad áramlása. Ha kell, tisztítsa meg a készüléket. Ismét helyezze üzembe a készüléket. Ha a túlmelegedés elleni védelem ekkor is aktíválódik, áramtalanítsa a készüléket a csatlakozódugó kihúzásával és forduljon szakszervizhez.

TISZTÍTÁS, KARBANTARTÁS

A készülék optimális működése érdekében a szennyeződés mértékétől függő gyakorisággal, de legalább havonta egyszerű tisztogatás szükséges lehet a készülék tisztítására.

1. Tisztítás előtt kikapcsolja a készüléket, majd áramtalanítsa a csatlakozódugó kihúzásával!
2. Hagyja lehűlni a készüléket (min. 30 perc).
3. A radiátortagok közötti részt porszívóval tisztítsa meg!
4. Enyhén nedves ruhával tisztítsa meg a készülék külsejét, a radiátortagokat. Ne használjon agresszív tisztítószereket! A készülék belsejébe, az elektromos alkatrészekre nem kerülhet víz!

HIBAELHÁRÍTÁS

Hibajelenség	A hiba lehetséges megoldása
A készülék nem fűt, a visszajelző lámpa világít.	Ellenőrizze a termosztát és az üzemmod kapcsoló beállításait.
A termosztát jobbra tekerve kattan, de a visszajelző lámpa nem világít.	Ellenőrizze a hálózati tápellátást. Aktiválódhatott a túlmelegedés elleni védelem.
Sűrűn aktiválódik a túlmelegedés elleni védelem.	Tisztítsa meg a készüléket.

MŰSZAKI ADATOK

tápellátás: 230 V ~ / 50 Hz
csatlakozókábel hossza: 1,5 m
IP védettség: IP20 (Víz behatolása ellen nem védett!)

Típus	Fűtőtét méret Sz (kerék) x M x H	Radiátortagok száma	Tömege	Teljesítményfokozatok I / II / III	Maximális teljesítmény
FKOS 7	12,5 (24)x60x38 cm	7	7 kg	600 / 900 / 1500 W	1500 W
FKOS 9	12,5 (24)x60x45 cm	9	8,5 kg	600 / 900 / 1500 W	1500 W
FKOS 11	12,5 (24)x60x52 cm	11	10 kg	800 / 1200 / 2000 W	2000 W
FKOS 13	12,5 (24)x60x59 cm	13	11,5 kg	1000 / 1500 / 2500 W	2500 W

FIGYELMEZTETÉSEK

1. Bizonyosodjon meg róla, hogy a készülék nem sérül meg a szállítás során!
2. Ne helyezze közvetlen sárkoba, tartsa be a 3. ábrán feltüntetett minimális elhelyezési távolságokat!
Vegye figyelembe a mindenkori országban érvényes biztonsági előírásokat!
3. A készüléket kizárólag a kerekeire állítsa használja! Kerekek nélküli használat veszélyes túlmelegedést okozhat!
4. A készüléket nem szabad olyan programkapcsolóval, időkapcsolóval vagy küllőnáló távvezérelt rendszerekkel stb. együtt használni, amelyek önállóan bekapcsolhatják a készüléket, mert a készülék esetleges letakarása, helytelen elhelyezése tűzveszélyt okozhat.
5. A készülék rendeltetése szerint csak a levegő felmelegítésére használható, általános melegítési célokra nem.
6. Ne helyezze gyúlékony anyag közelébe! (min. 100 cm)
7. Tilos cft használni, ahol gyúlékony gőz vagy robbanásveszélyes por szabadulhat fel! Ne használja gyúlékony vagy robbanásveszélyes környezetben!
8. Csak folyamatos felügyelet mellett üzemeltethető!
9. Tilos gyermekek közelében felügyelet nélkül működtetni!
10. Csak száraz beltéri körülmények között használható! Óvja párák környezetét! (pl. fürdőszoba, uszoda)!
11. A készüléket TILOS fűrdőkád, mosdókagyló, zuhany, úszómedence vagy szauna közelében használni!
12. A készüléket tilos közvetlenül hálózati csatlakozóját alatt vagy mellett elhelyezni!
13. Tilos a készüléket gépjárművekben vagy szűk (< 5 m), zárt helyiségekben használni (pl. lift)!
14. Ha hosszabb ideig nem használja, a készüléket kapcsolja ki, majd húzza ki a csatlakozókábel!
15. Mielőtt mozgatja a fűtőtétet, minden esetben áramtalanítsa azt!
16. Csak a súlyszettelt hordtűl felőre fogva szabad mozgatni!
17. Ez a fűtőkészlet előlír mennyiségű különleges olajjal van feltöltve. Olyan javítást, amelyhez az olajtartályt ki kell nyitni, csak a gyártónak, vagy megbízottjának szabad végeznie, akivel olajszivárgás esetén célszerű a kapcsolatot felvenni.
18. A fűtőkészlet kicserélésekor be kell tartani az olaj ártalmatlanítására vonatkozó rendelkezéseket.
19. Ha bármilyen rendellenességet észlel (pl. szokatlan zajt hall a készülékből, vagy égett szagot érez) azonnal kapcsolja ki és áramtalanítsa!
20. Ügyeljen arra, hogy a nyílásokon keresztül semmilyen tárgy vagy folyadék ne kerülhessen a készülékbe.
21. Óvja portól, párától, napfénytől és közvetlen hőugárzástól!
22. Tisztítás előtt áramtalanítsa a készüléket a csatlakozódugó kihúzásával!
23. A készüléket és a csatlakozókábelét vízzel kézzel soha ne érintse meg!
24. Csak 230V / 50Hz feszültségű földelt fal csatlakozóját szabad csatlakoztatni!
25. A csatlakozókábelét teljesen tekerje fel!
26. Ne vezesse a csatlakozókábelét a készüléknek!
27. Ne veresse a csatlakozókábelét szőnyeg, lábtörő, stb. alatt!
28. Ne használjon hosszabbított vagy elosztót a készülék csatlakoztatásához!
29. A készüléket úgy helyezze el, hogy a csatlakozódugó könnyen hozzáférhető, kihúzható legyen!
30. Úgy vezesse a csatlakozókábelét, hogy az véletlenül ne húzódhasson ki, illetve ne botolhasson meg benne senki!
31. Csak magánéletű felhasználás engedélyezett, ipari nem!



Tilos letakarni! Letakarása túlmelegedést, tűzveszélyt, áramütést okozhat!



Áramütésveszély! Tilos a készülék vagy tartozékainak szétszerelése, átalakítása! Bármely rész megsejülése esetén azonnal áramtalanítsa és forduljon szakemberhez.



Ha a hálózati csatlakozóvezeték megsérül, akkor a cserét kizárólag a gyártó, annak javító szolgálatja vagy hasonlóan szakképzett személy végezheti el!



Ne dobja a terméket a háztartási hulladékból. Eltérítáma végén helyezze el elektronikai hulladék átvételre szakosodott hulladékgyűjtő helyen. Kérés esetén keresse a helyi hulladékezelő szervezetet. Ezzel Ön védi a környezetet, embertársait és a saját egészségét.



EK megf.nyil: S5998K934

Importálja: **SOMOGYI ELEKTRONIC®**
9027 Győr, Gesztenyefa út 3. • www.sal.hu
Származási hely: Kína

Distribútor: **Somogyi Elektronik Slovensko s.r.o.**
Gútsky rad 3, 945 01 Komárno, SK
Tel.: +421/0/ 35 7902400
www.salshop.sk
Krajina pôvodu: Čína

Importator: **S.C. SOMOGYI ELEKTRONICS S.R.L.**
J12/2014/13.06.2006C.U.I.: RO 18761195
Comuna Gilău, județul Cluj, România
Str. Principala nr. 52 Cod poștal: 407310
Telefon: +40 264 406 488 • Fax: +40 264 406 489
www.somogyi.ro
Țara de origine: China

Uvoznik za SRB: **Elementa d.o.o.**
Jovana Mikića 56, 24000 SUBOTICA, SRBIJA
Tel: ++381(0)24686270
www.elementa.rs

Zemlja uvoza: Mađarska • Zemlja porekla: Kína
Proizvođač: Somogyi Elektronik Kft.

Distributer za SLO: **Elementa Elektronika d.o.o.**
Osek 7a, 2235 Sveta Trojica • Tel /fax: +386 2 729 20 24 • Web: www.elementa-e.si
Država porekla: Kitajska

